

Type 90-G2P ダコーレスタイプ

90フレーム

アルミフレーム

ヘッドドライブ

中量機種

90フレームのヘッドドライブタイプで、蛇行レスベルトの採用で、片寄りの少ない安定した搬送を実現しました。



※脚はオプションです。
オプションページをご参照ください。
(標準色シルバー)

SELECT 型式表示

Type90-G2DP-300-2,000-F3-C100

数字/フレーム厚 (mm) G:ダコーレスタイプ名 2:ヘッドドライブ D:下部駆動 H:中空軸
ベルト幅(mm) 機長(mm) 定速/ T A(AC100V単相) 変速/ F B(AC200V単相) 数字/速度記号 C(AC200V三相) ※インバータ変速

■中空軸タイプ(H)の定速は、三相200V(端子渡し)のみとなります。

SIZE 標準仕様

(単位 mm)						
ベルト幅(実寸)	300	400	500	600	700	800
機幅	400	500	600	700	800	900
機長	1,000~8,000					

機高 | 380

電源 | AC100V(単相)
AC200V(単相)
AC200V(三相)

ベルト速度 | 定速 変速

ベルト(標準) | ポリウレタンベルト(2プライ)
(色:グリーン、
食品規格適合、帯電防止処理)

搬送能力 | 搬送能力グラフ参照

オプション | 脚、ガイド…他

モータ出力 | 100W、200W、400W

●6mを超える機長の場合、中間テンションユニットが付きまます。

DATA

■ベルト速度表 (中空軸タイプはP69速度表参照)

減速比	速度記号	定速 (m/min) 50/60 (Hz)	速度記号	変速 (m/min) 50・60 (Hz)
1/450	T1	1.1/1.3	F1	0.4~1.3
1/375	T2	1.3/1.6	F2	0.5~1.6
1/300	T3	1.7/2.0	F3	0.7~2.0
1/200	T4	2.5/3.0	F4	1.0~3.0
1/160	T5	3.1/3.8	F5	1.3~3.8
1/120	T6	4.2/5.0	F6	1.7~5.0
1/100	T7	5.0/6.0	F7	2.0~6.0
1/80	T8	6.3/7.5	F8	2.5~7.5
1/60	T9	8.4/10.0	F9	3.4~10.0
1/50	T10	10.0/12.1	F10	4.0~12.1
1/40	T11	12.6/15.1	F11	5.0~15.1
1/30	T12	16.7/20.1	F12	6.7~20.1
1/25	T13	20.1/24.1	F13	8.0~24.1
1/20	T14	25.1/30.1	F14	10.0~30.1

■ベルト速度は、モータ回転数1、500/1、800rpm(50/60Hz)、ドライブプーリ径φ124、駆動効率95%で計算しております。
■速度は計算値のため、モータの特性と負荷の状況により異なる場合がありますので、正確な速度設定が必要な場合は、変速式をお薦めします。

■モータ選定表 (中空軸タイプはP69モータ選定表参照) (mm)

モータ出力	減速比
100W	1/20~1/450
200W	1/20~1/200
400W	1/20~1/100

※上記以外の設定は製作できません。

DRAWING

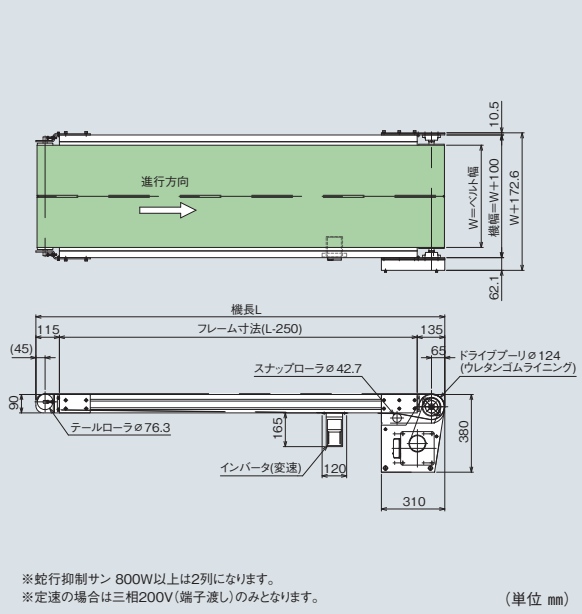

■搬送能力グラフ(定速)

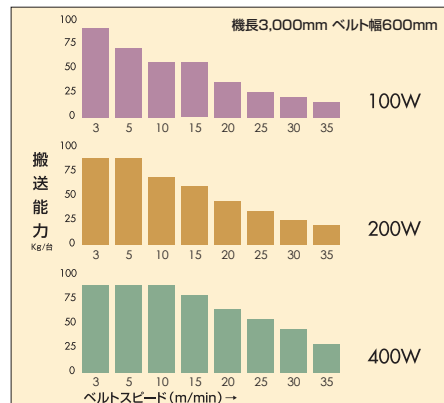

■グラフは水平分散荷重時の能力です。袋物の搬送は、40%以下の設定でご使用下さい。
■搬送能力は、諸条件で変動します。