

Option 7

脚【Type34・40・60 ModelL34フレーム用】

【高機高脚(1,501~2,500H、スチール製)】

形式例

HS**H** - **18** - **500** - **A**
固定脚 (スチール製) 1,701~1,800mm 脚高 A:ハカマ



(標準色 シルバー)

SELECT	
型式	脚高(mm)
HS H 15.5	1,500~1,600
HS H 16	1,550~1,650
HS H 17	1,650~1,750
HS H 18	1,750~1,850
HS H 19	1,850~1,950
HS H 20	1,950~2,050
HS H 21	2,050~2,150
HS H 22	2,150~2,250
HS H 23	2,250~2,350
HS H 24	2,350~2,450
HS H 24.5	2,400~2,500

DRAWING

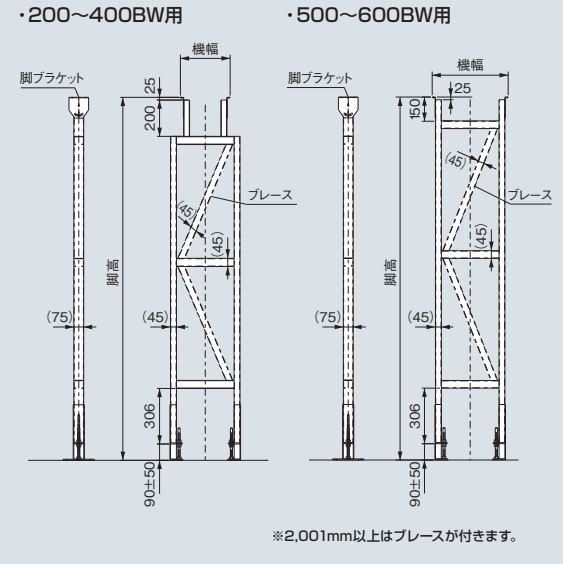

【機長別脚数】

標準脚(KSX)・補助脚(KSI)

機長(m)	1.0~2.4	2.5~3.0	3.1~4.0	4.1~5.4	5.5~8.0	(8.1~9.0)	(9.1~12.0)
標準脚	1	2	2	2	3	3	4
補助脚	1	1	1	2	2	3	3

固定脚

機長(m)	1.0~2.0	2.1~4.0	4.1~5.0	5.1~7.0	7.1~8.0	8.1~10.0	10.1~11.0	11.1~12.0
固定脚	2	3	4	5	6	7	8	9

※搬送物重量、ベルト幅、機高等の条件により脚本数は変動する場合があります。

【アジャストボルト】

DRAWING

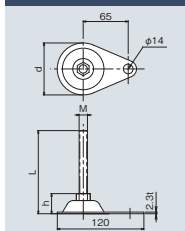

SELECT

アンカープレート付 (単位mm)			
M	h	d	L
M12	27	75	177
M16	29	75	209