

AR90-HM3 LED搭載モータプリータイプ

ステンレス製

ヘッドドライブ

軽量機種

インバータ変速

簡易防水

異物発見に強い味方! バックライトにより小さな異物も見逃しません。
ベルトゆるめ装置付き、ダコーレス仕様



※脚はオプションです。
※標準仕様のスイッチBOXは樹脂製となります。

型式の見方

AR901	-	HM3	-	300	-	2,000	-	H6	-	A52
AR901 90Hフレーム 2B材 AR902 902Hフレーム #400研磨材		LEDタイプ HM3		ベルト幅 (mm)		機長 (mm)		T 定速 H 変速 数字 速度記号		A 単相 100V B 単相 200V C 三相 200V

仕様

型式	AR90-HM3				
ベルト幅(BW)	300	350	400	450	500
機幅(FW)	340	390	440	490	540
機長(L)	2,000, 3,000				
機高(H)	min500				
フレーム	SUS304 90H(901:2B材 902:#400研磨材)				
ベルト	樹脂製食品ベルト				
搬送能力	10(kg/台)				
モータ出力	52W				
電源	定速(三相200V)・変速(単相100V、200V、三相200V) インバータ変速				
オプション	ガイド・脚(標準脚、脱着脚)				

フレーム構造

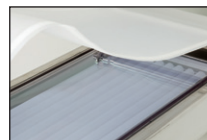

使用例

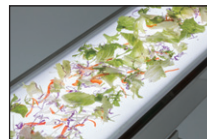

- 駆動はモータプリー方式(防水仕様) プリー径φ90(ウレタンライニング)
- LED搭載。ベルト下面より照射し食品加工品の異物を発見できます。
- ベルト脱着後、洗浄が容易
- LED照度:ベルト上面約2,000~5,000ルクス(5,000~10,000ルクス照度調整タイプもあります)

図面

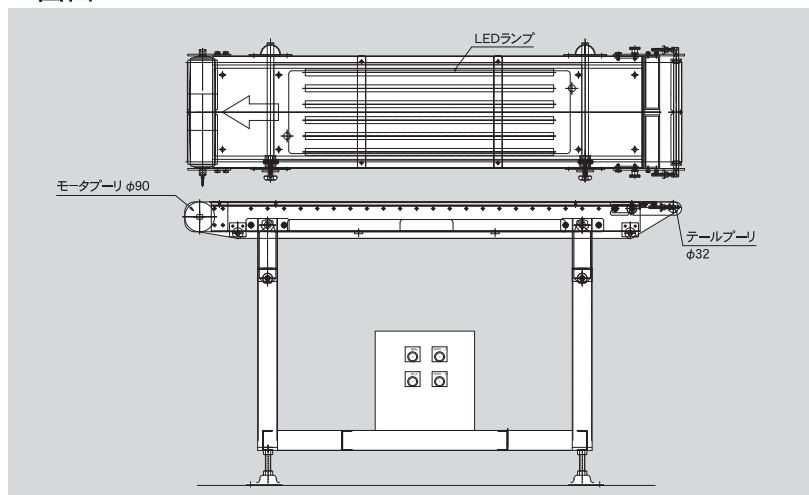

※LEDには直接水をかけないで下さい。

コンベヤ速度表

(単位 m/min)

定速		変速	
記号	50/60Hz	記号	20~60Hz
T1	5.9/7.0	H1	2.4~7.0
T2	7.9/9.5	H2	3.2~9.5
T3	12.0/14.3	H3	4.8~14.3
T4	24.3/29.0	H4	9.7~29.0
T5	32.7/39.3	H5	13.0~39.3
T6	50.1/60.2	H6	20.0~60.2