

3方向転換機

S-3BR

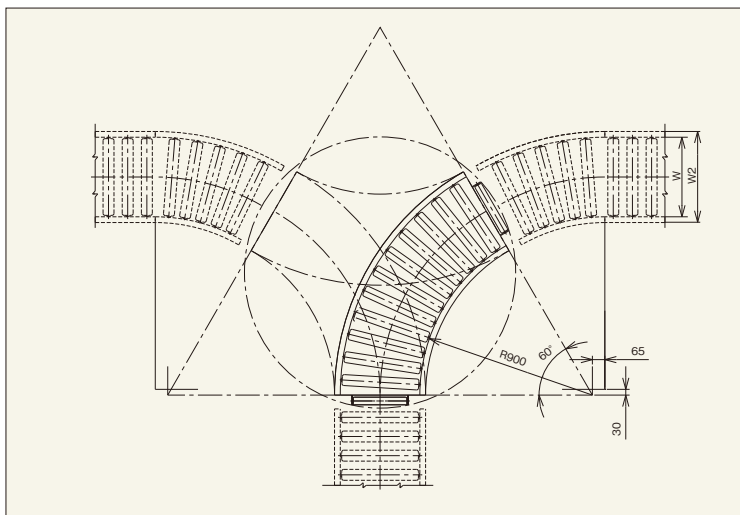

型式例

S-3BR-390-75-500



標準型式

(単位mm)

名称記号	ローラ	ローラ幅 W	ローラ間隔 P	機幅 W2	回転半径 R
S-3BR	S-TCN	390	75	460	1,000
		490		560	1,150
		620		690	1,300
		390	100	460	1,000
		490		560	1,100
		620		690	1,300

※最低機高は300mmです。機高をご指定下さい。

ターンテーブル

S-TAN

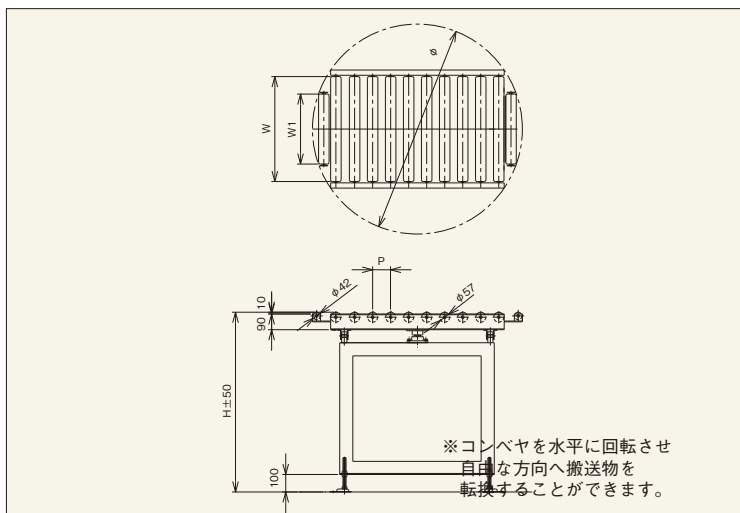

型式例

S-TAN-8R-42-75-500

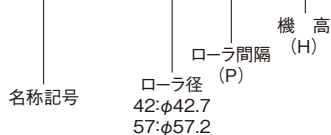

標準型式

(単位mm)

名称記号	回転直径 φD	ローラ	ローラ間隔 P	ローラ幅 W	補助ローラ W1
S-TAN-8R	φ800	S-5714P	75	490	240
		S-4214P	100		
S-TAN-10R	φ1,000	S-5714P	75	620	305
		S-4214P	100		
S-TAN-12R	φ1,200	S-5714P	75	790	490
		S-4214P	100		

※最低機高は300mmです。機高をご指定下さい。