

ガイド

※フレームサイズにより製作できない場合がありますので、ご相談ください。

A型 アングル式 L3×30×30
①スチール(塗装)
②スチール(めっき)



A型 アングル式 L3×30×30
③ステンレス



※ミガキの有無をご指定下さい。

A型 アングル式 L3×30×30
④アルミ



各種ローラコンベヤ

B型 (パイプ・固定式)
①塗装②めっき

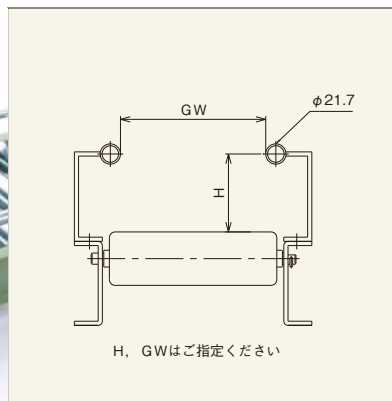

C型 (パイプ・幅調整式)

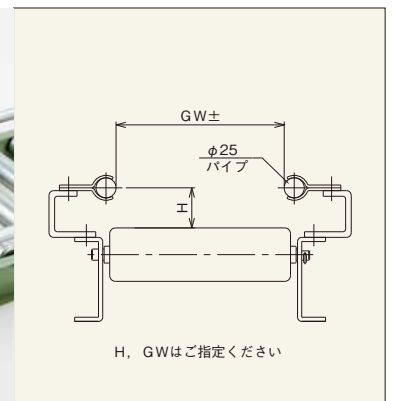

D型 (パイプ・高さ・幅調整式)

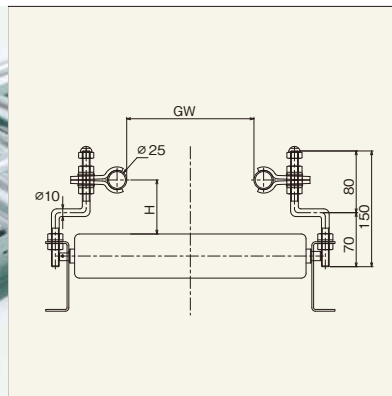

E型 (樹脂・幅調整式)

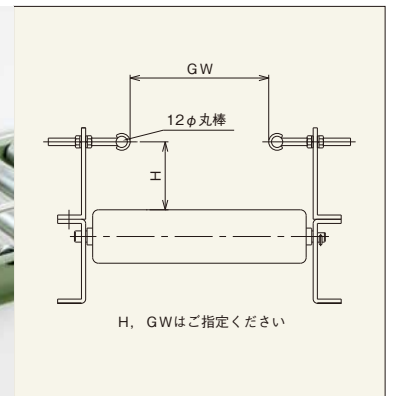

F型 (樹脂・幅調整式)

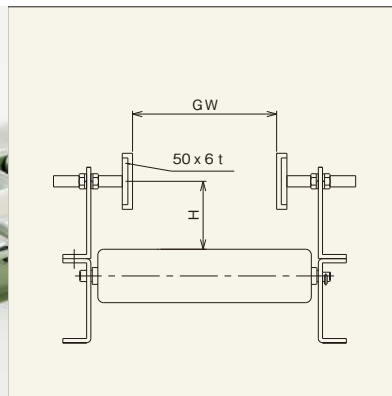

H型 (ホイール・コンベヤ式)

