

# RB-SUS-1912

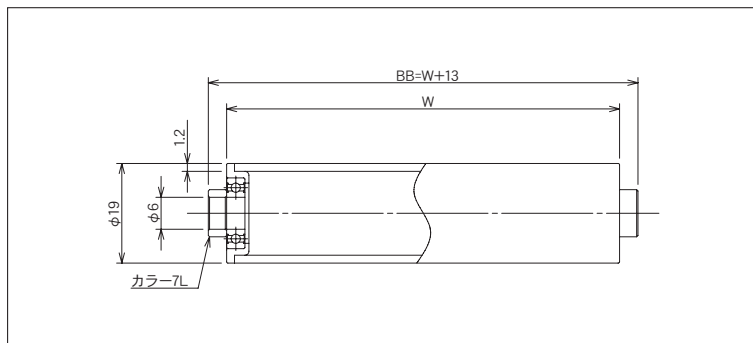

(単位 mm)

ローラ公称幅 W	ローラ全長 BB	フレーム内幅 ff	ローラ強度 (N)	重量目安 (g)
100	113	115	431	80
150	163	165	387	107
200	213	215	343	134
250	263	265	284	160
300	313	315	225	187
350	363	365	196	214
400	413	415	166	241
450	463	465	159	267
500	513	515	137	294

ローラ寸法 外径(φ)×肉厚(t)	19.0×1.2
標準ローラ公称幅 W	100~500
製作可能ローラ公称幅 W	40~500
ローラ材質	SUS304
ローラ表面加工	#400研磨
ベアリング種類	WML6010ZZ
ベアリング材質	SUS440C
ベアリング内径 db(φ)	6.0

## ご注文例

●公称幅でご注文の場合

**RB-SUS-1912**

型式

**300W**

W:ローラ幅

**本**

ご注文本数

●ローラ全長でご注文の場合

**RB-SUS-1912**

型式

**BB 313**

BB:ローラ全長

**本**

ご注文本数

※ローラ表面加工(硬質クロムメッキ、ゴム巻等)がある場合はご指示ください。

※ローラ軸・Rピンが必要な場合はご指示ください。

※お客様で軸を準備される場合、軸径はマイナス公差でお願い致します。