

S-7638N

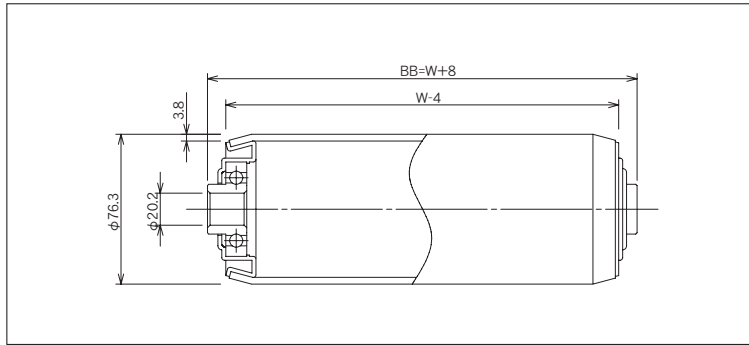

(単位 mm)

ローラ公称幅 W	ローラ全長 BB	フレーム内幅 ff	ローラ強度 (N)	重量目安 (g)
150	158	160	4,900	1,041
240	248	250	4,900	1,448
305	313	315	4,900	2,059
390	398	400	4,900	2,500
490	498	500	4,900	3,076
620	628	630	4,900	3,755
690	698	700	4,606	4,636
790	798	800	4,312	5,111
890	898	900	4,116	5,790
990	998	1,000	3,724	6,468
1,090	1,098	1,100	3,724	7,147

ローラ寸法 外径(φ)×肉厚(t)	76.3×3.8
標準ローラ公称幅 W	150~1,090
製作可能ローラ公称幅 W	90~1,500
ローラ材質	STKM
ローラ表面加工	溶融亜鉛メッキ
ベアリング種類	削り出しベアリング
ベアリング材質	SS400
ベアリング内径 db(φ)	20.2

ご注文例

- 公称幅でご注文の場合

S-7638N

490W

本

型式

W:ローラ幅

ご注文本数

- ローラ全長でご注文の場合

S-7638N

BB 498

本

型式

BB:ローラ全長

ご注文本数

※ローラ表面加工(硬質クロムメッキ、ゴム巻等)がある場合はご指示ください。

※ローラ軸・Rピンが必要な場合はご指示ください。