

R-6032N

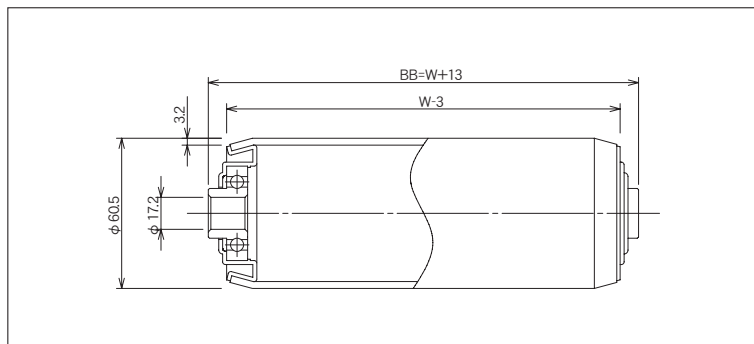

(単位 mm)



ローラ公称幅 W	ローラ全長 BB	フレーム内幅 ff	ローラ強度 (N)	重量目安 (g)
100	113	115	3,822	642
150	163	165	3,675	868
200	213	215	3,528	1,095
250	263	265	3,371	1,321
300	313	315	3,214	1,547
350	363	365	2,979	1,774
400	413	415	2,744	2,000
450	463	465	2,469	2,227
500	513	515	2,195	2,453
550	563	565	1,964	2,679
600	613	615	1,734	2,906
650	663	665	1,651	3,132
700	713	715	1,568	3,558
750	763	765	1,430	3,585
800	813	815	1,293	3,811
850	863	865	1,195	4,037
900	913	915	1,097	4,264
950	963	965	1,058	4,490
1,000	1,013	1,015	1,019	4,717

ローラ寸法 外径(φ)×肉厚(t)	60.5×3.2
標準ローラ公称幅 W	100~1,000
製作可能ローラ公称幅 W	90~1,500
ローラ材質	STKM400
ローラ表面加工	黒皮
ベアリング種類	削り出しベアリング
ベアリング材質	SS400
ベアリング内径 db(φ)	17.2

ご注文例

- 公称幅でご注文の場合

R-6032N

型式

500W

W:ローラ幅

本

ご注文本数

- ローラ全長でご注文の場合

R-6032N

型式

BB 513

BB:ローラ全長

本

ご注文本数

※ローラ表面加工(硬質クロムメッキ、ゴム巻等)がある場合はご指示ください。

※ローラ軸・Rピンが必要な場合はご指示ください。