

## BCT トップチェーンコンベヤ

アルミフレーム

中量機種

バリコンシリーズ

BCT型はチェーンの上面にステンレス製プレートが付き、搬送物の幅が広がったトップチェーンコンベヤです。ダイレクトドライブ方式のBCT-O型が新たに加わりました。

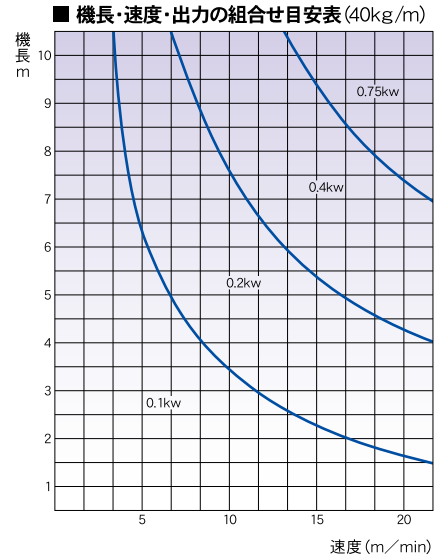
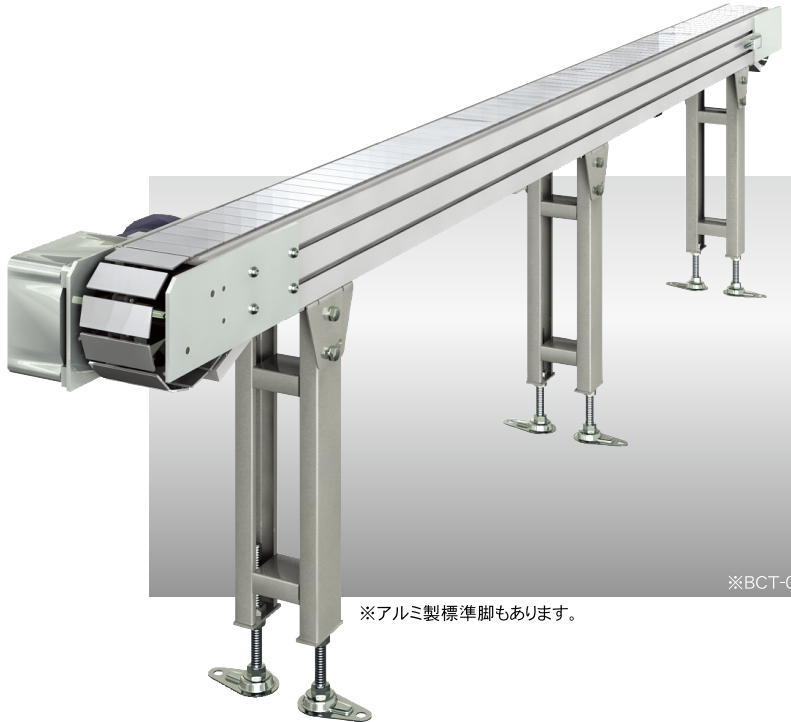

### BCT

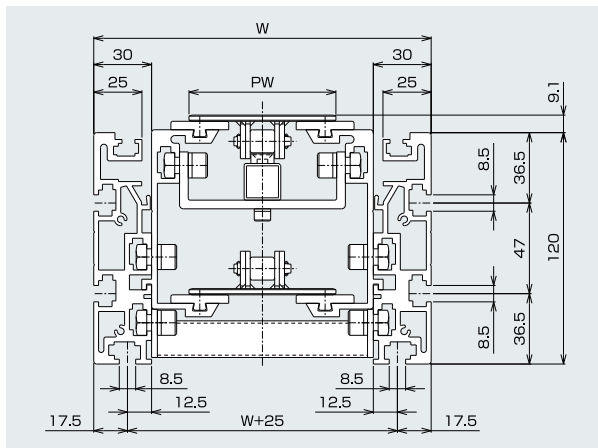

### BCT-O

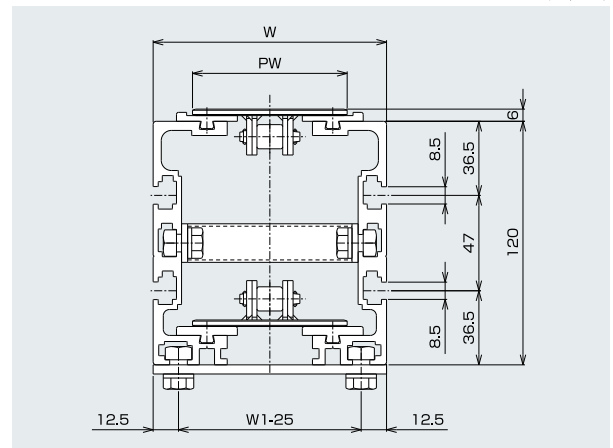

#### 仕様

型式	BCT	BCT-O
使用チェーン	トップチェーン #60 (プレート:ステンレス)	
プレート幅(W)	76.2~190.5の市販サイズで製作可能	
フレーム	アルミ押し出し成形	アルミ押し出し成形
機長(L)	max10,000	max10,000
機幅	右表を参照願います	右表を参照願います
機高(H)	min500	min400
搬送能力(kg/m)	max30	max30
搬送速度(V) (m/min)	max20	max20
モーター出力(kW)	0.1 0.2 0.4 0.75	0.1 0.2 0.4 0.75
電源	AC200V(三相)	AC200V(三相)

#### プレート幅と機幅

プレート幅 (PW)	BCT 機幅 (W)	BCT-O 機幅 (W)
76.2	175	115
82.6	180	120
95.0	185	135
101.6	190	140
110.0	200	150
114.3	205	155
127.0	215	165
152.4	240	190
190.5	280	230

※使用条件の組合せにより上記仕様が変わる場合もあります。※標準以外の仕様も製作いたしておりますのでご相談ください。