

# アルミフレーム製樹脂スラットコンベヤ

## BPS 樹脂スラットコンベヤ

アルミフレーム

中量機種

バリコンシリーズ

BPS型は2条のRS50チェーンに樹脂製のスラットカバーを取り付けたキャタピラベルトを搬送面とする上品なコンベヤです。スラットカバーは250mmとなっており、条数を増やし幅を広げることができます。250、500、750幅とベルトコンベヤの様にお使い頂くことも可能です。

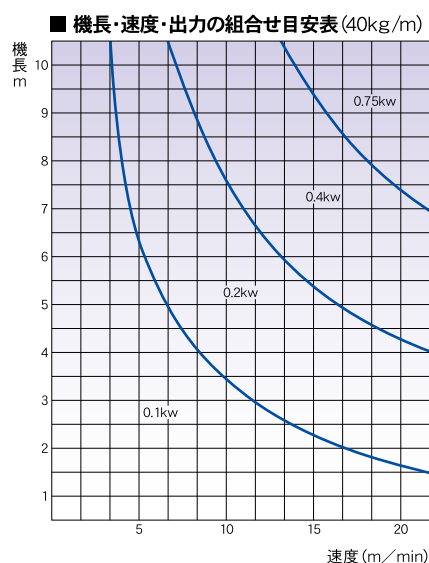

(単位 mm)

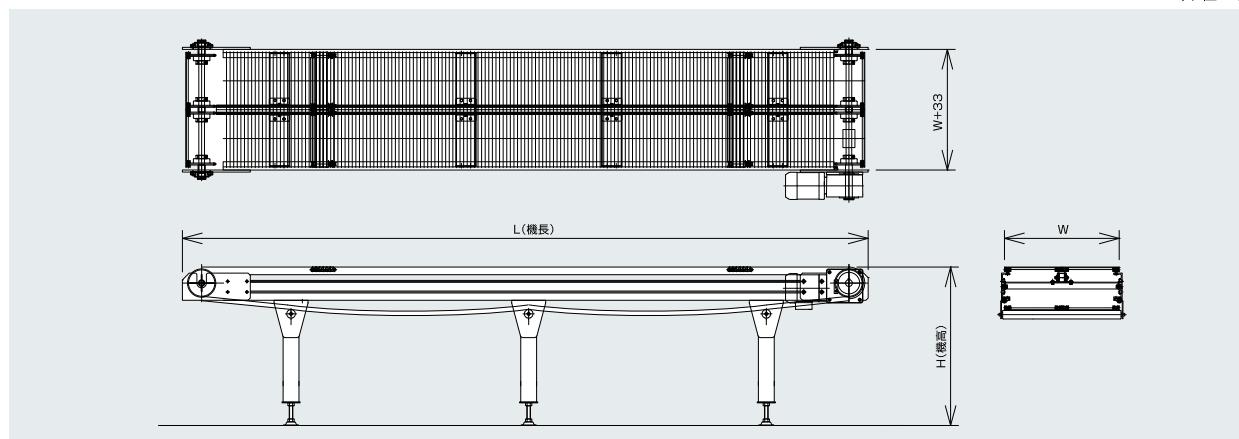

### ■ 仕様

(単位 mm)

型式	BPS-1 (2, 3)
使用チェーン	キャタピラベルトRS50 (グリーン) (ホワイト)
スラット幅(W)	呼称250mm 500mm 750mm
フレーム	アルミ押し出し成形
機長(L)	max10,000
機幅	単列W+28, 2条W+33, 3条W+38
機高(H)	min450
搬送能力(Kg/m)	単列max30, 2条max40, 3条max50
搬送速度(V) (m/min)	max20
モーター出力(kW)	0.1 0.2 0.4 0.75
電源	AC200V(三相)

※使用条件の組合せにより上記仕様が変わる場合もあります。※標準以外の仕様も製作いたしておりますのでご相談ください。